

Ex-Mantelthermoelement Form 2G

für gasexplosionsgefährdete Bereiche oder Bereiche mit brennbarem Staub

Allgemein



Explosionsschutzgeschützte Temperaturfühler der Reckmann GmbH (R58®) dienen ausschließlich zum Messen von Prozesstemperaturen in festen, flüssigen oder gasförmigen Medien. Diese Bauform ermöglicht ein direktes Einschrauben in den Prozessanschluss eines Behälters oder einer Rohrleitung.

Einsatzbereiche:

Autoklaven, Maschinen- und Anlagenbau,
Chemische Industrie, Energie- und Kraftwerkstechnik,
Baustoffindustrie, Recycling.

Zündschutzartenkennzeichnung je nach Bauform und Einbauspezifikation:

II 1/2G Ex ia IIC T1...T6 Ga/Gb oder

II 1/2D Ex ia IIIC T135 °C Da/Db.

Umgebungstemperatur am Anschlusskopf max. - 40°C bis + 100°C.

Einbauspezifische Daten siehe Betriebsanleitung

Typenschlüssel TR15-D.

Technische Daten

- **Anschlusskopf** (fig. 1/1) gemäß DIN EN 50446.
Standard Köpfe: Form B-G12, B-KL, B-VA, BA-KL, BA-KLH, B-KUKL, B-KUHKL. IP 54, Abmessungen siehe Seite 2.
- **Auf Anfrage:** IP 65 oder IP 67.
- **Schutzarmatur** (fig. 1/3 bis 5) gemäß oder ähnlich DIN 43772.
Standard Werkstoff 1.4571.
Vorzugs - Durchmesser 9 oder 11 mm.
- **Prozessanschluss** (fig. 1/4) über angeschweißtem Einschraubzapfen mit allen gängigen Gewinden.
Standard Gewinde G1/2".
- **Messeinsatz** (fig. 1/2) auswechselbar, gemäß oder ähnlich DIN 43735.
Sensor je nach Anwendung:
mit 1 oder 2 Thermopaaren nach IEC / EN 60584-1.
Empfohlene Einsatztemperatur an der Messspitze je nach Thermoelementtyp und Durchmesser -40 °C bis:
Typ K: Ø 3,0 mm bis 1070 °C, Ø 6,0 und 8,0 mm bis 1100 °C.
Typ J: Ø 3,0 mm bis 520 °C, Ø 6,0 und 8,0 mm bis 720 °C.
Typ N: Ø 3,0 mm bis 1070 °C, Ø 6,0 und 8,0 mm bis 1100 °C.
Typ E: Ø 3,0 mm bis 650 °C, Ø 6,0 und 8,0 mm bis 820 °C.
Typ T: Ø 3,0 mm bis 315 °C, Ø 6,0 und 8,0 mm bis 350 °C.
- **Hinweis:** Prozesstemperaturen über 450 °C sind nur bei entsprechender Prozessentkopplung möglich.
Doppelsensoren mit Exi-Messumformer nur auf Anfrage.
- **Mantelmaterial** Ausführung nach IEC / EN 61515.
Standard - Werkstoff 2.4816.
Vorzugs - Durchmesser 3 oder 6 mm.
- **Schutzarmaturen** (fig. 1/3 bis 5) mit folgenden Abmessungen sind zulässig:
Außendurchmesser (D) ≥ 6,0 mm, Wandstärke (S) ≥ 1,0 mm, Bodenstärke ≥ 1,3 x S [mm].
Halsrohrlänge (HRL) max. 2000 mm, Einbaulänge (EBL) max. 6000 mm.
- **Optionale Werkstoffe für den Gas - und Staub Ex - Schutz:**
siehe Betriebsanleitung Kapitel 4 X-Conditions.

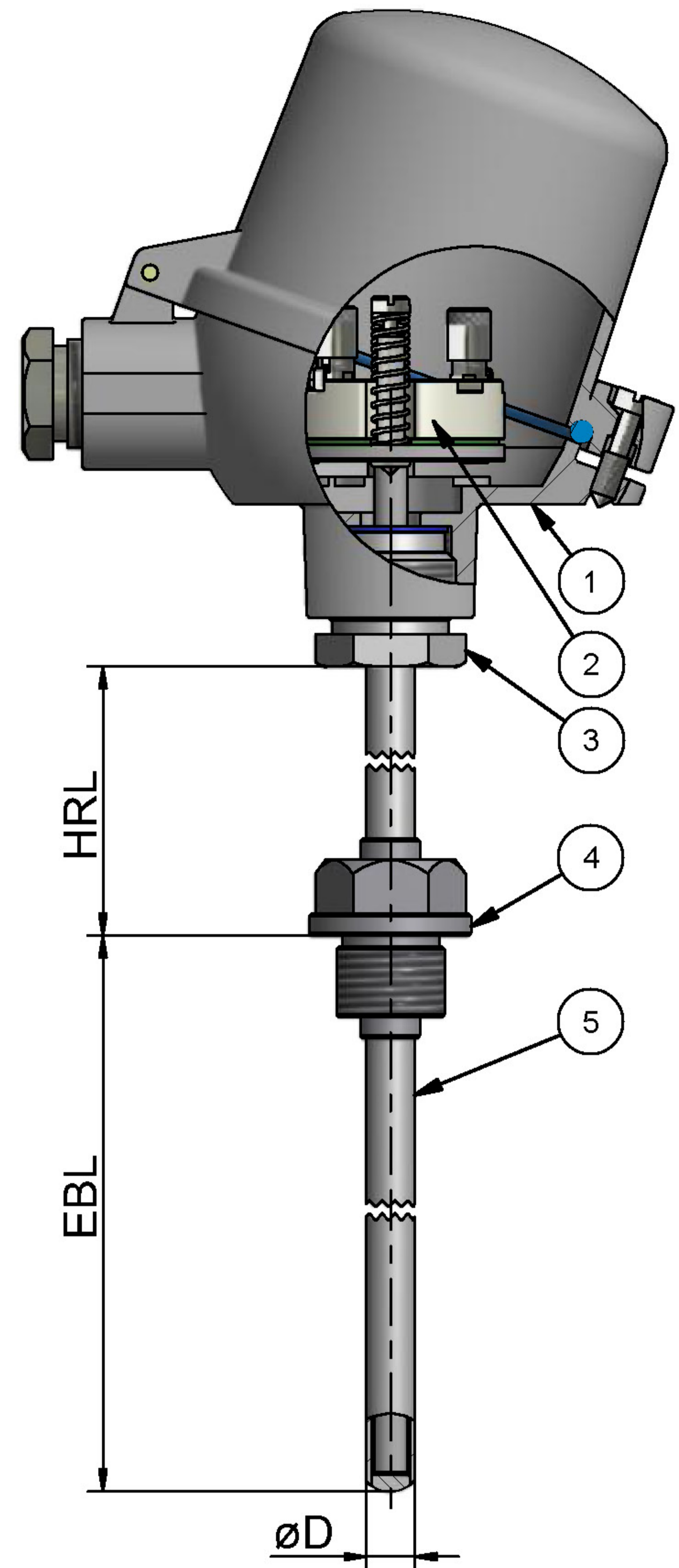
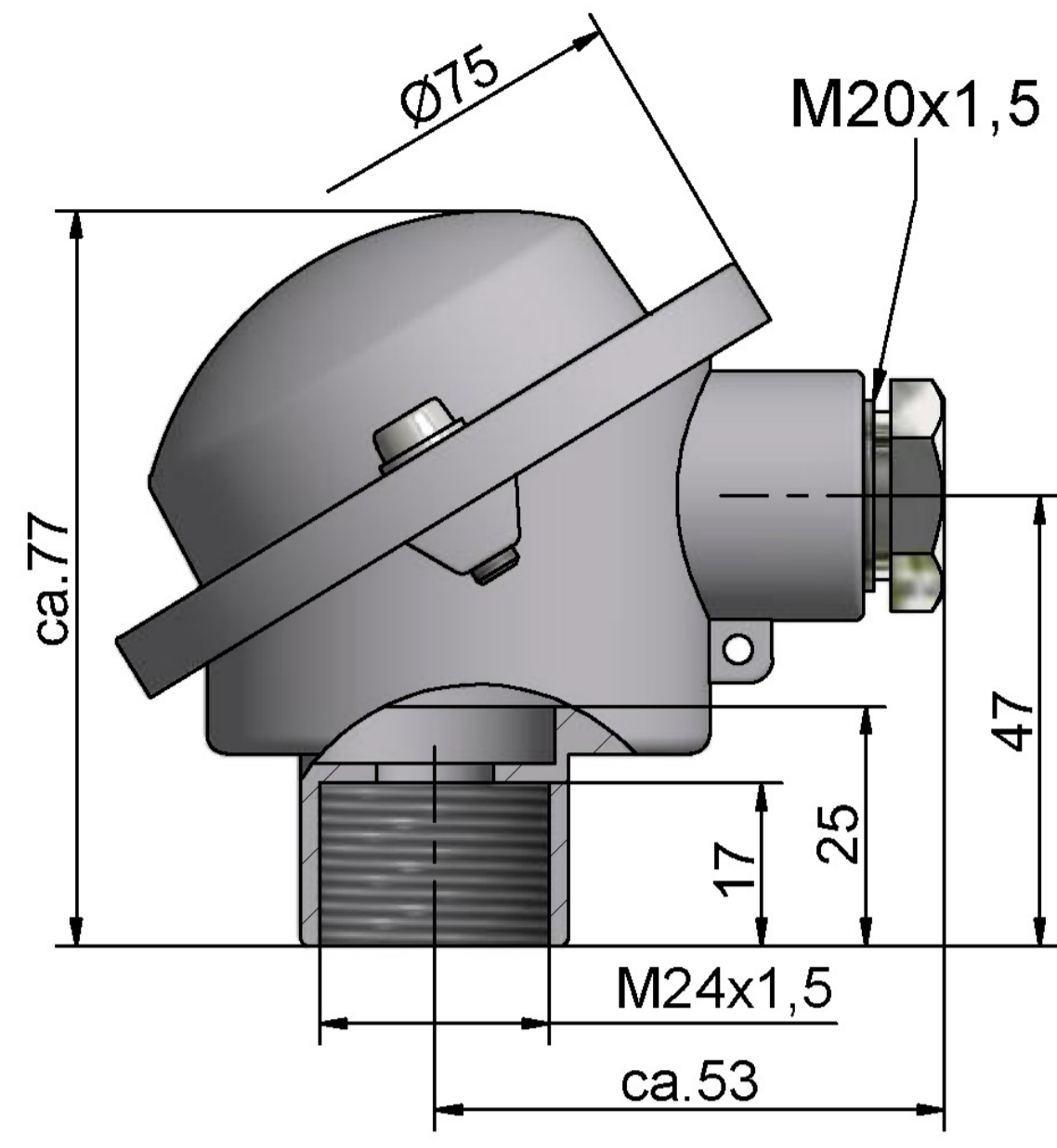

fig. 1

Optionale Anschlussköpfe / Anschlussbilder

Alternativ zur Kabelverschraubung ist ein M12 Einbau-Steckerverbinder möglich.



Kopf Form B-G12
M24 x 1,5

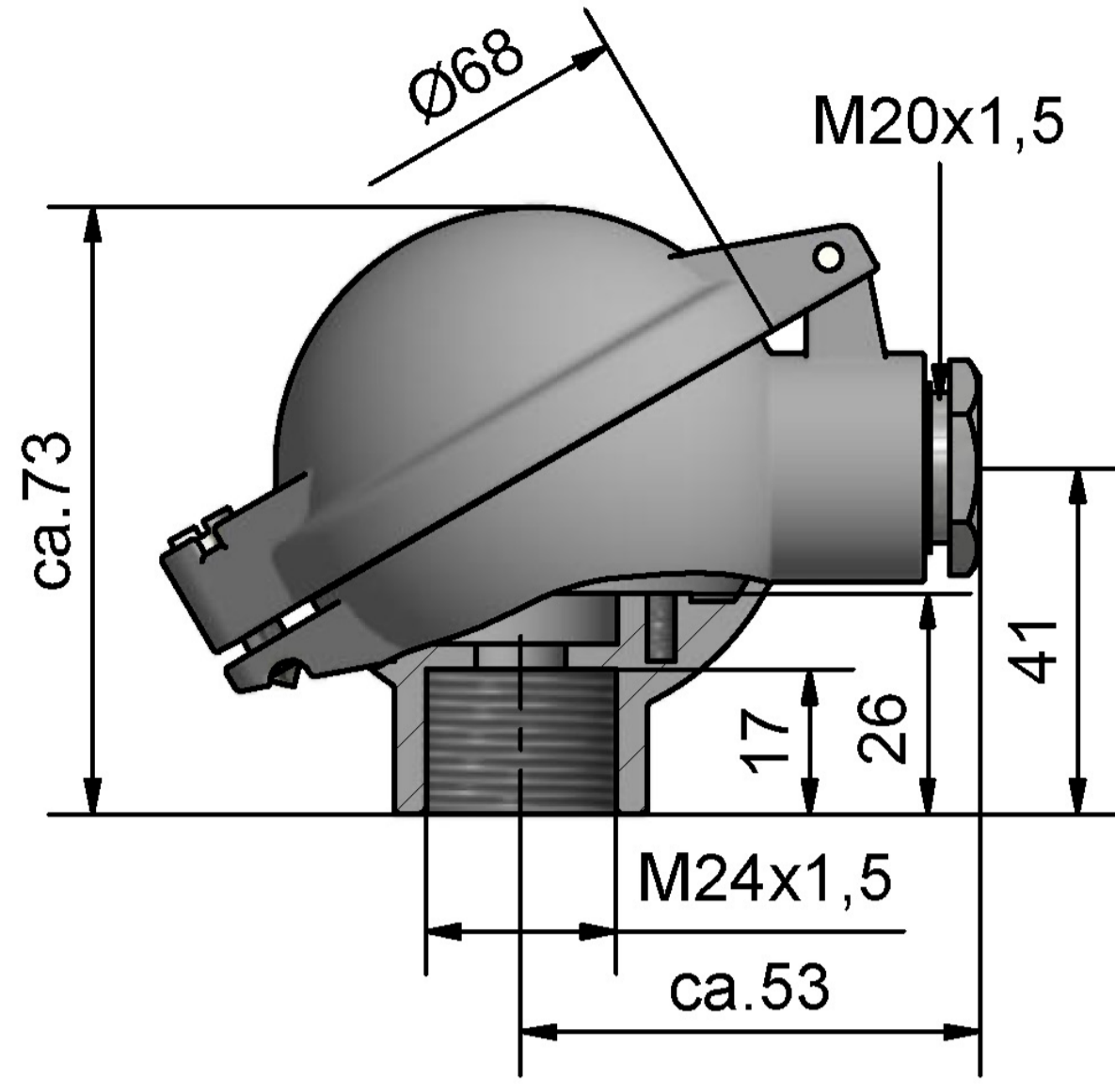

Kopf Form B-KL
M24 x 1,5

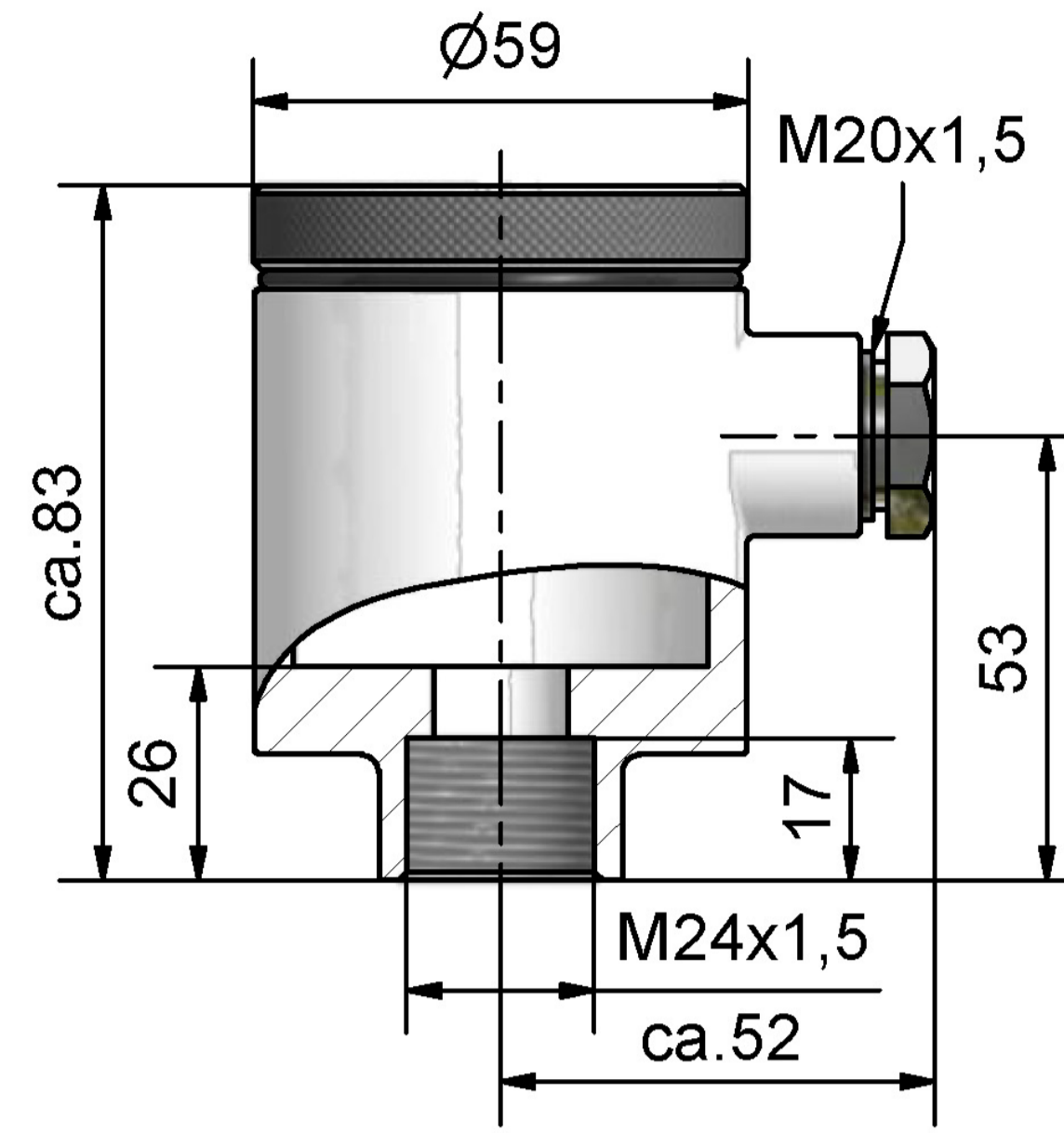

Kopf Form B-VA
M24 x 1,5

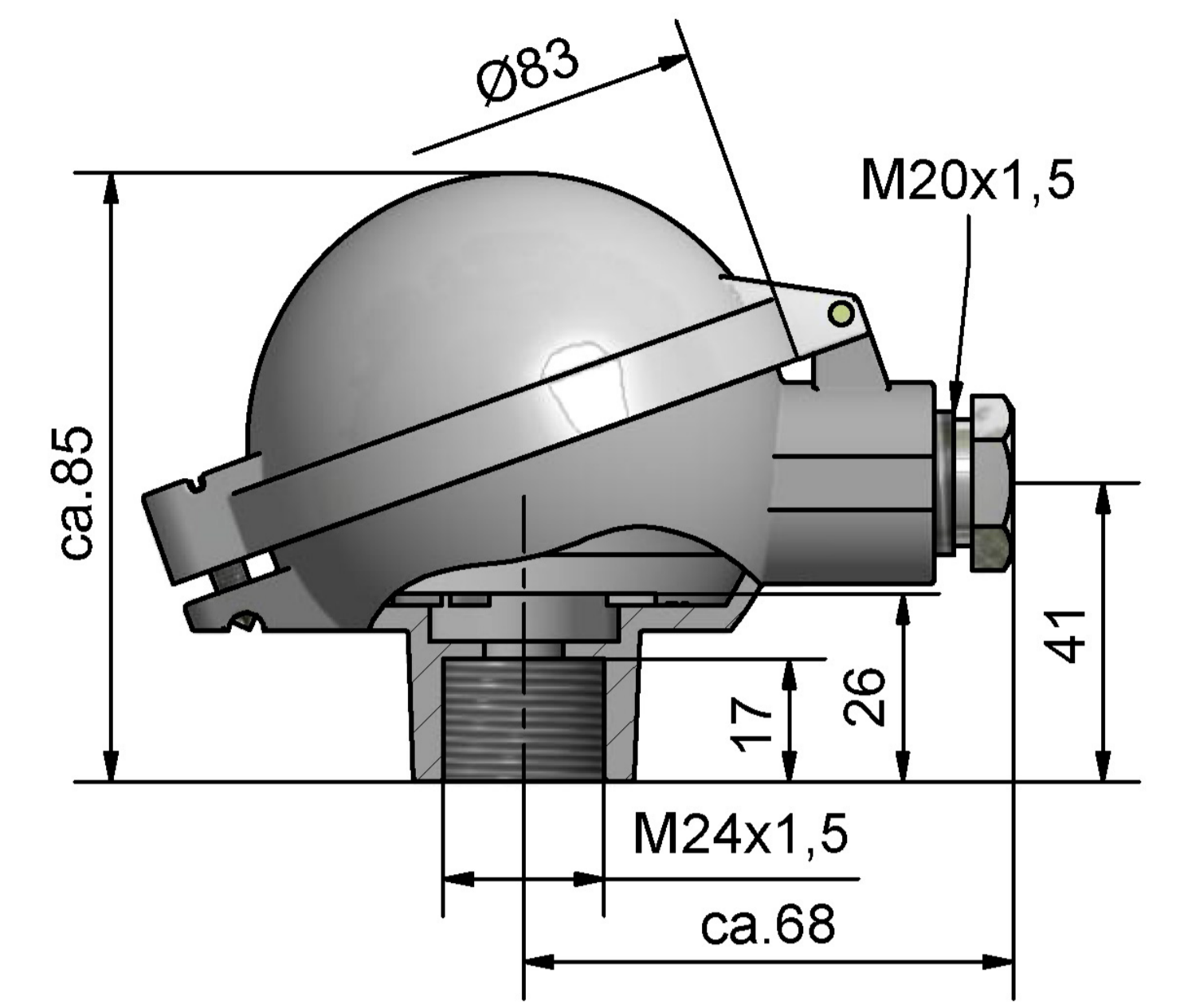

Kopf Form BA-KL
M24 x 1,5

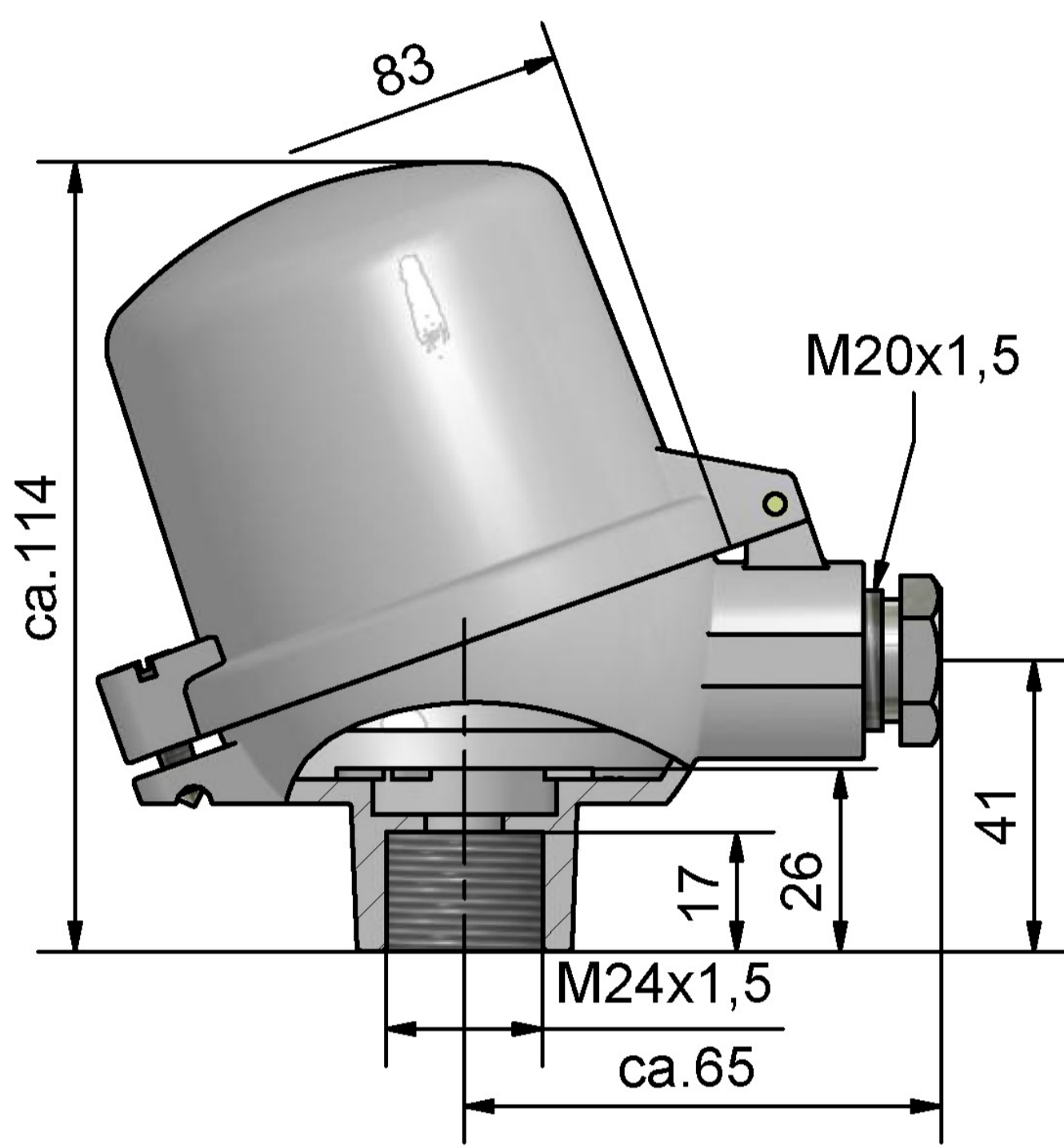

Kopf Form BA-KLH
M24 x 1,5

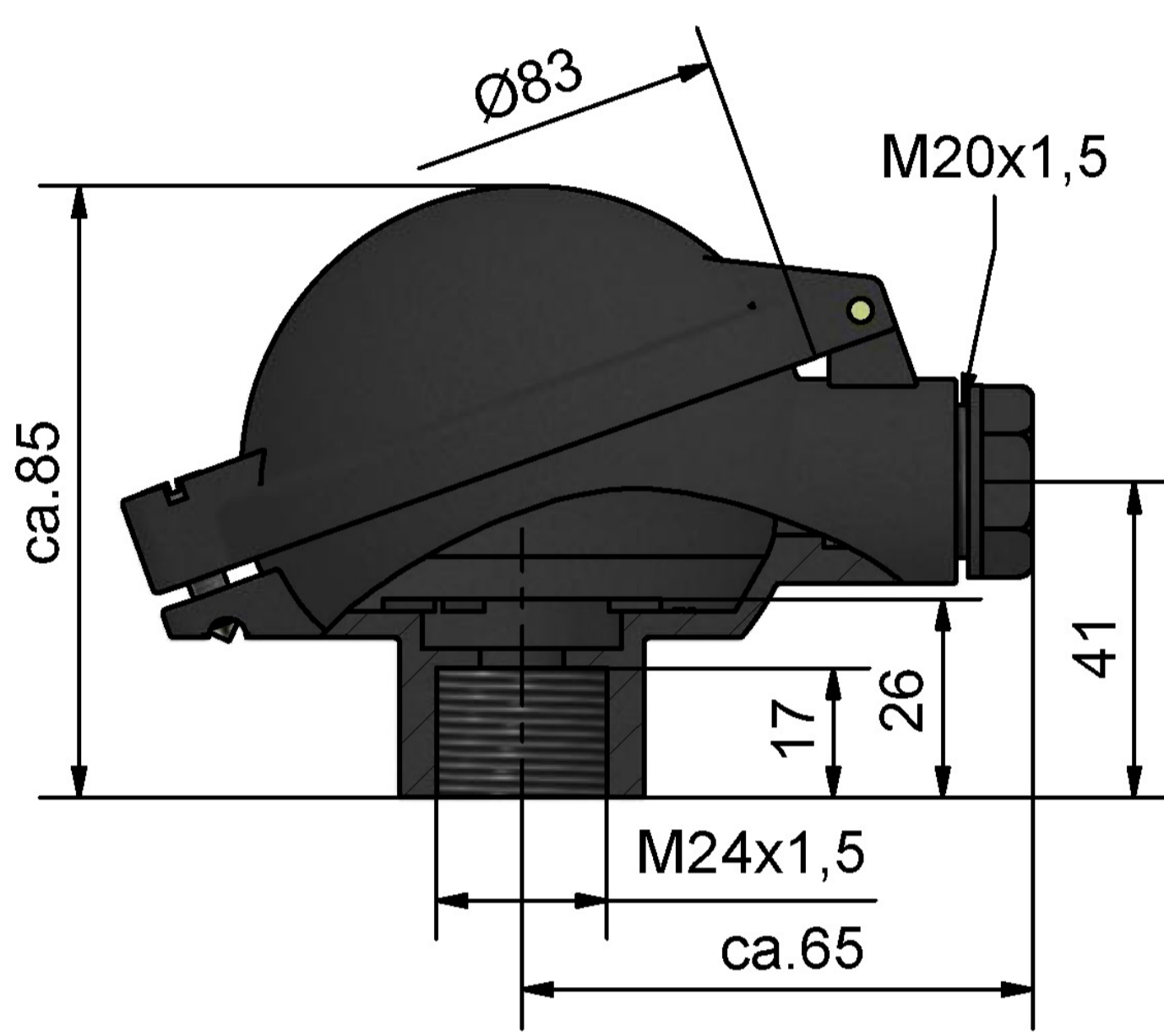

Kopf Form B-KUKL
M24 x 1,5

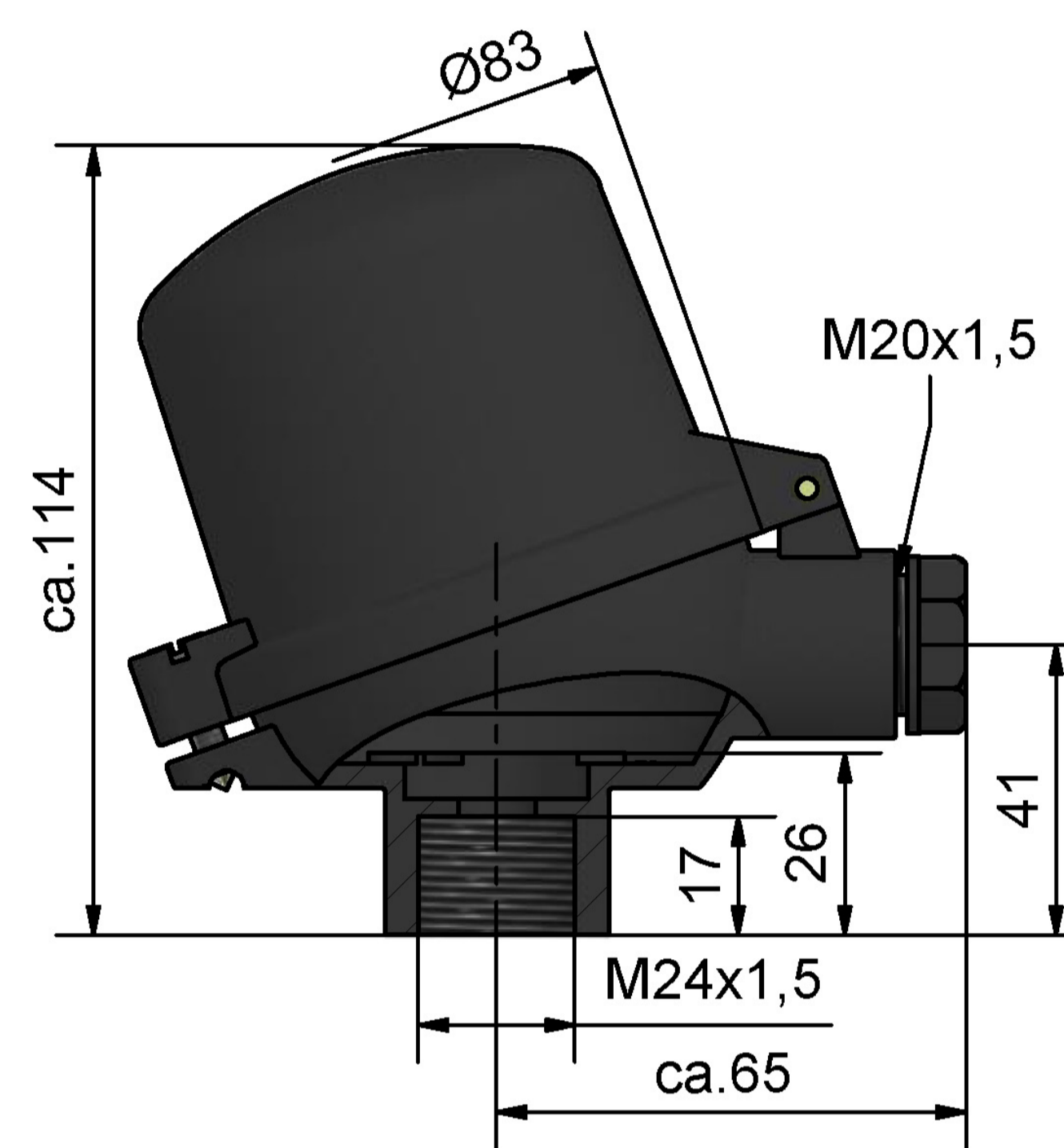

Kopf Form B-KUHKL
M24 x 1,5

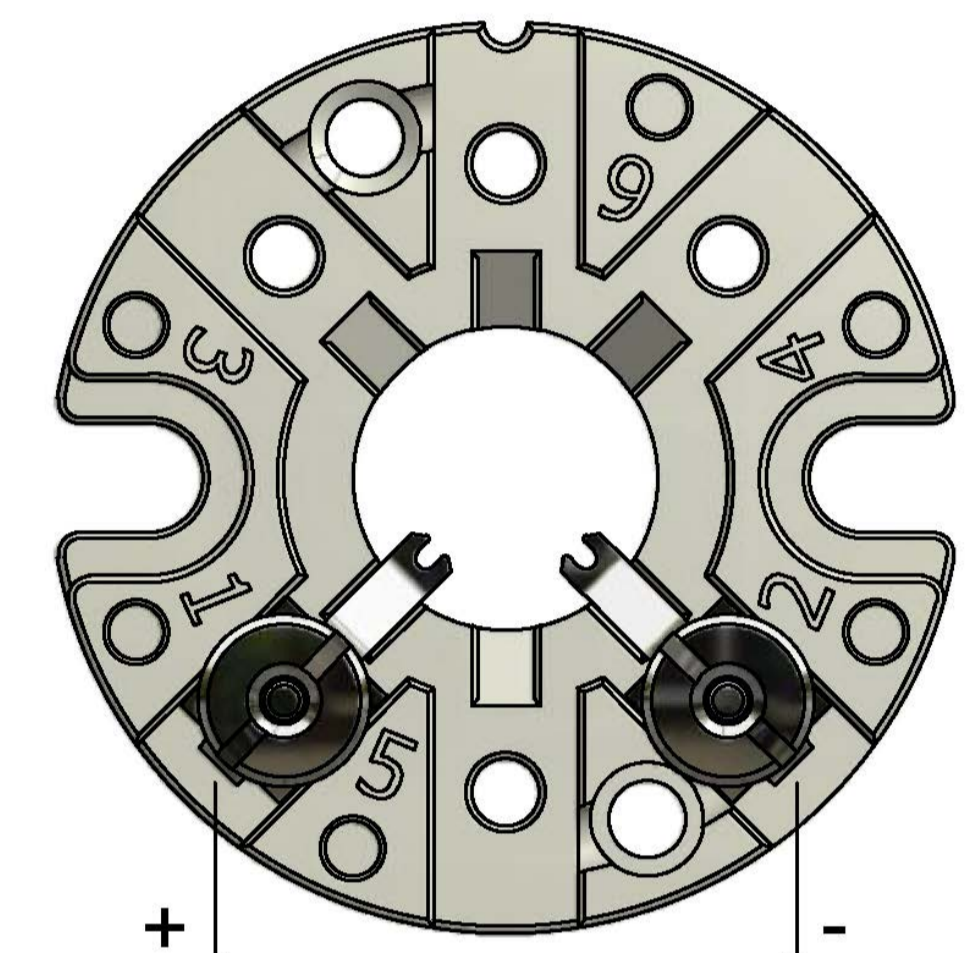

Anschlusssocket
1 Thermopaar

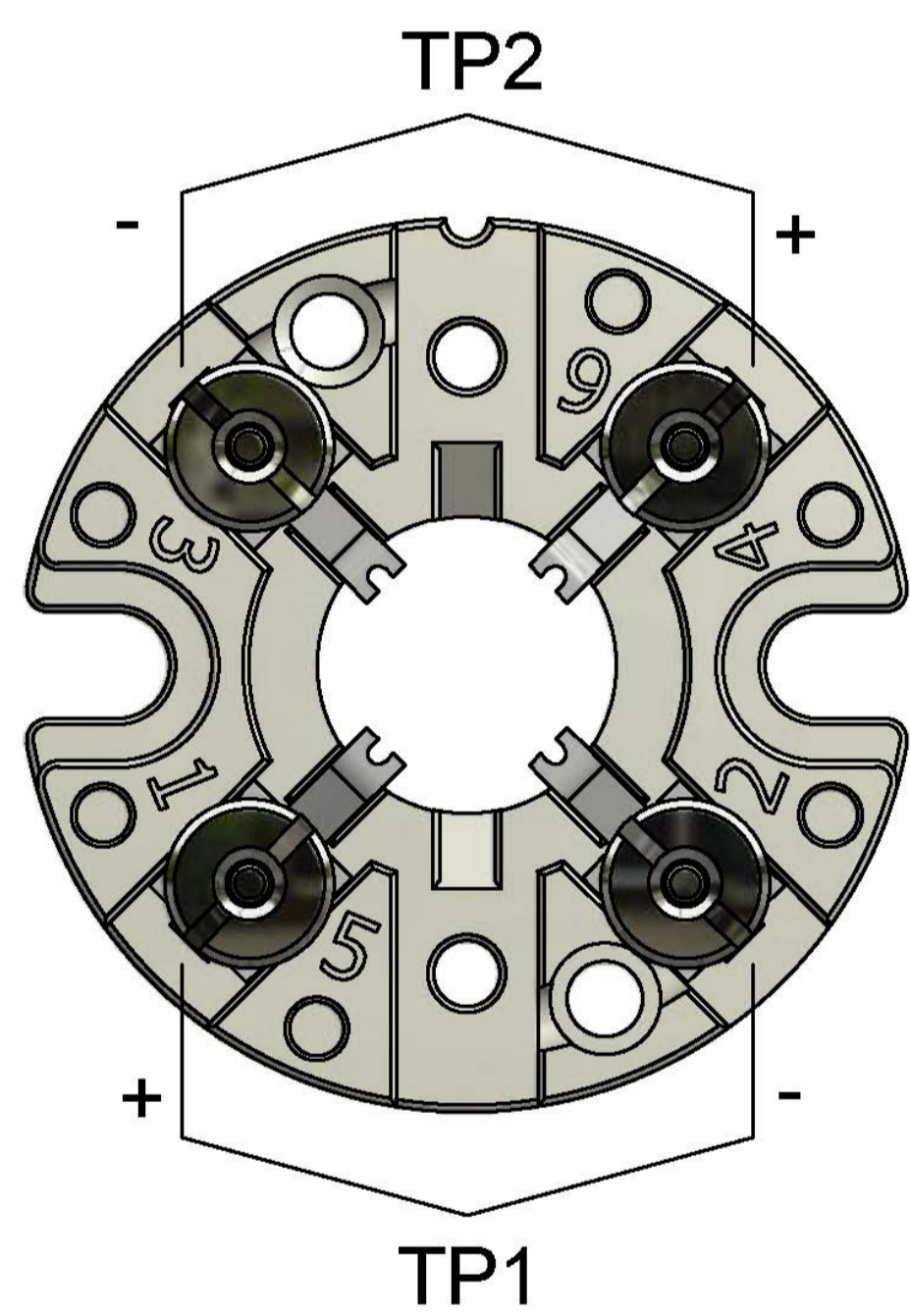

Anschlusssocket
2 Thermopaare

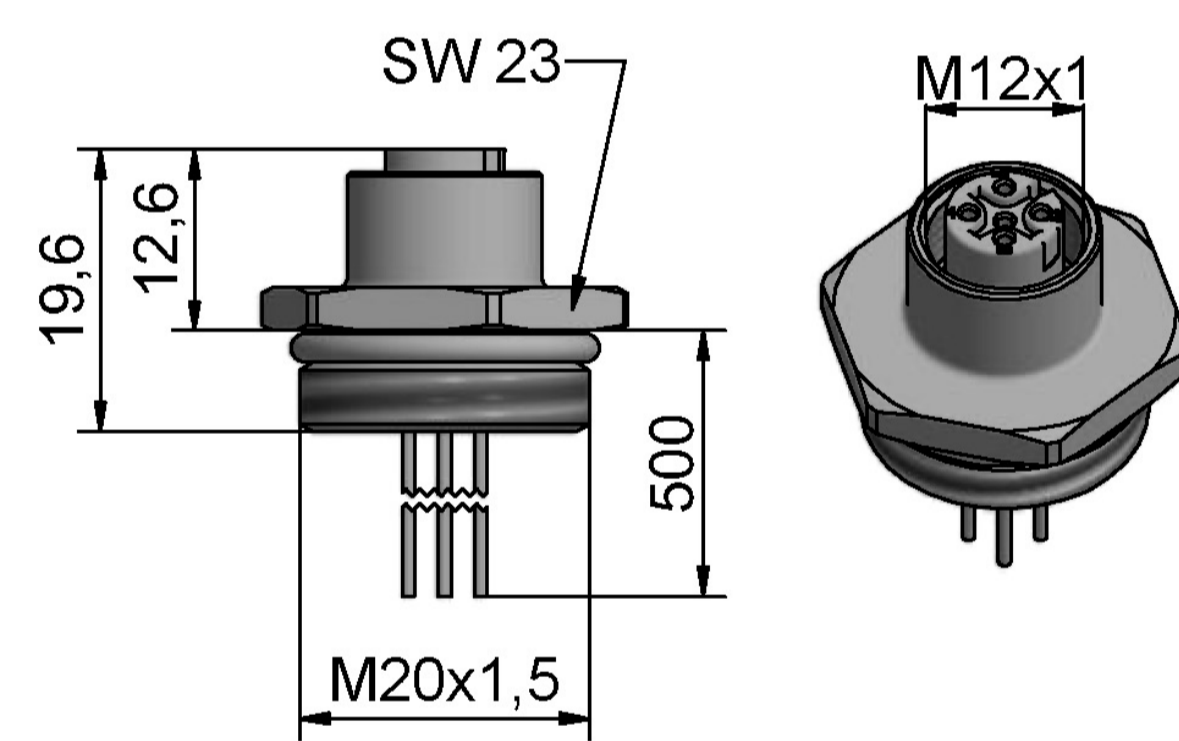

M12 Einbau Kupplung
4 - polig

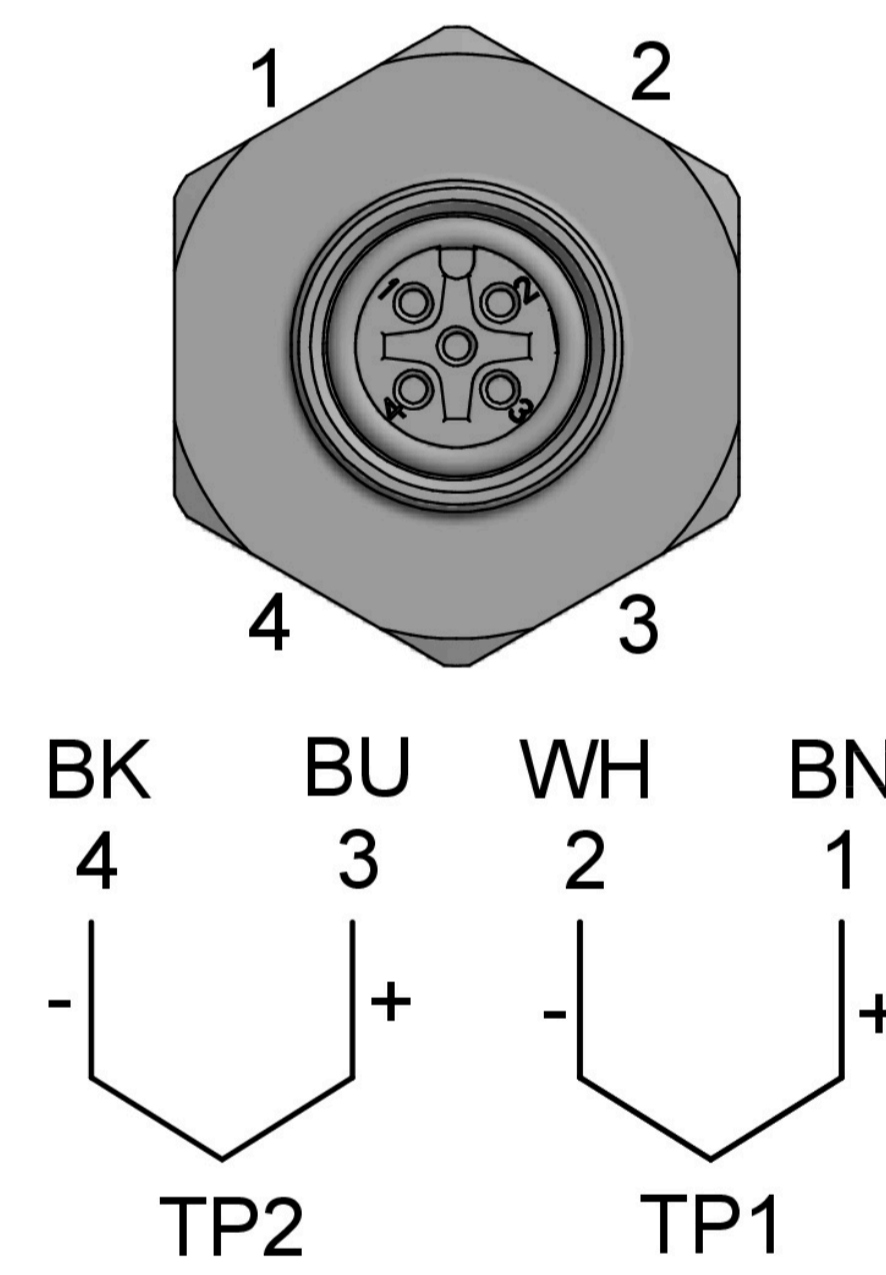

M12 Einbaukupplung
2 Thermopaare